



Información Migratoria Nacional

Persuaden a más de 27 mil personas para bajar de trenes de Ferromex



Del 18 de septiembre al 3 de octubre pasado, poco más de 27 mil personas han sido convencidas de bajar de techos y contenedores de tren en las rutas de la empresa Ferromex, informó el Instituto Nacional de Migración (INM).

De manera paralela, el organismo reforzó gestiones para que cinco países (Venezuela, Brasil, Colombia, Cuba y Nicaragua) acepten de vuelta a sus connacionales; también contrató vuelos privados para enviar a los migrantes en situación irregular a otras entidades del país, a fin de restar presión al flujo de personas en la frontera con Estados Unidos.

Explicó que las acciones anteriores se derivan de los acuerdos establecidos en la Reunión Interinstitucional –con los tres órdenes de gobierno– llevada a cabo el 22 de septiembre pasado en Ciudad Juárez, Chihuahua (a la que también asistieron funcionarios estadounidenses), para atender el incremento del flujo migratorio irregular en el sistema ferroviario de México.

El instituto detalló que del primero de enero al 3 de octubre del año en curso, esta autoridad ha identificado a un millón 566 mil 948 personas extranjeras irregulares en territorio nacional, a través de acciones de control y verificación migratoria a escala nacional, de los cuales 138 mil 251 son menores de edad.

Puntualizó que tras los compromisos firmados ha instalado 30 puntos de rescate humanitario, en coordinación con instancias de seguridad de carácter nacional, estatal y municipal, así como con la citada empresa.



A partir del 23 de septiembre se instalaron los 30 puntos en las rutas que pasan por 14 entidades del país: Aguascalientes, Chihuahua, Coahuila, Durango, estado de México, Guanajuato, Hidalgo, Jalisco, Nuevo León, Puebla, Querétaro, San Luis Potosí, Tlaxcala y Zacatecas.

En este sentido, del 18 de septiembre al 3 de octubre pasado se han rescatado, auxiliado y disuadido de bajar de techos y contenedores de tren a 27 mil 66 personas migrantes, a fin de salvaguardar su vida, detalló.

Traslados aéreos

En cuanto a las acciones para determinar el destino de las personas en situación irregular, el INM contrató los servicios de transportación aérea (tipo chárter) y terrestre para el traslado de las personas a otras entidades del país a fin de brindarles atención y asistencia, o bien para repatriarlos.

En ese contexto, solicitó a la Secretaría de Relaciones Exteriores (SRE) llevar a cabo las gestiones diplomáticas para que los gobiernos de Venezuela, Brasil, Colombia, Cuba y Nicaragua acepten el retorno asistido vía aérea de sus connacionales.

Por otra parte, reiteró que en coordinación con el ayuntamiento de Ciudad Juárez, se busca un terreno para instalar un albergue de puertas abiertas que reciba –principalmente– a núcleos familiares y menores de edad con la asistencia del Sistema para el Desarrollo Integral de la Familia estatal.



“El INM mantiene un trabajo permanente para colaborar –con total apego a los derechos humanos– con las instancias de los tres niveles de gobierno, a fin de atender el aumento de los flujos migratorios irregulares en el sistema ferroviario del país”, dijo.

En otro episodio, el organismo informó de la localización de 133 extranjeros, procedentes de Bangladesh (8), Ecuador (1) y Cuba (66) que se hallaban en un hotel de Las Choapas, Veracruz; identificó 40 mayores de edad que viajaban solos y 16 núcleos familiares integrados por 40 adultos y 18 menores. [\(De la redacción, La Jornada, Política, p. 5\)](#)

[\(EFE, La Crónica de Hoy, P.p. y Nacional, p. 5\)](#)

[\(Foto AFP, La Jornada, P.p.\)](#)

[\(Daniel Nava y Óscar Rodríguez, Milenio, P.p. y Política, p. 7\)](#)

[\(Ernesto Méndez, Excélsior, Pp.\)](#)

[\(Jorge Butrón, La Razón, Informativa, p. 3\)](#)

Mueren 16 migrantes al volcar autobús en carretera de Oaxaca



Dieciseis migrantes fallecieron y al menos 27 resultaron lesionados la madrugada de ayer, cuando el autobús en el que viajaban se volcó en el kilómetro 88+050 de la supercarretera Oaxaca-México, en los límites con el estado de Puebla, informó la Fiscalía General del Estado (FGE) de Oaxaca.

El vehículo, en el que se trasladaban 55 personas originarias de Venezuela, Haití y Perú, salió del Centro de Movilidad Migratoria de San Sebastián Tutla rumbo a la Ciudad de México, detalló el fiscal estatal Bernardo Rodríguez Alamilla.



Dicho sitio fue instalado por el gobierno del estado para ofrecer diferentes tipos de apoyo a los extranjeros, como la venta de boletos para viajar a la capital del país, donde la empresa denominada Turismo Xoxo, a la que pertenece la unidad que tuvo el percance, ofrece sus servicios con un costo de 500 pesos.

Al lugar del accidente, ubicado en el tramo Cuacnopalan-Oaxaca, arribaron elementos de rescate, quienes trasladaron a los heridos a hospitales de los municipios de Tehuacán, Tepeaca y Ajalpan, en el estado de Puebla.

En tanto, la FGE desplegó un equipo de peritos en la zona para iniciar las diligencias de ley a fin de determinar la causa de la volcadura del autobús.

Los cadáveres fueron trasladados al Centro de Servicios Periciales, en San Bartolo Coyotepec, localidad conurbada a la ciudad de Oaxaca.

Por la tarde, tanto la fiscalía estatal como el Instituto Nacional de Migración (INM) difundieron que debido al percance automovilístico habían perdido la vida 18 personas; sin embargo, horas después el organismo estatal precisó que se contabilizaron 16 víctimas.



El INM puntualizó que entre los fallecidos se encuentran 11 hombres, dos mujeres y tres menores de edad; respecto a los heridos refirió que la mayoría son venezolanos y solamente se tiene el registro de un peruano.

Esta autoridad migratoria informa que iniciará el procedimiento administrativo correspondiente para que los extranjeros lesionados cuenten con una tarjeta de visitante por razones humanitarias, que les permita continuar con la atención médica respectiva; además, mantendrá el seguimiento a la evolución de los migrantes que se encuentran hospitalizados, añadió.



Asimismo, el INM dio a conocer que proporcionará el apoyo para el proceso de repatriación de los restos de los indocumentados que perdieron la vida y asistirá a los familiares de las víctimas en los servicios funerarios.

A través de sus redes sociales el gobernador de Oaxaca, Salomón Jara, lamentó lo sucedido y aseguró que personal de la administración estatal ya se encuentra dando el apoyo a los afectados; mientras, su homólogo de Puebla, Sergio Salomón Céspedes indicó que autoridades de ambas entidades revisarán la infraestructura del tramo carretero Cuacnopalan-Oaxaca, donde han sido recurrentes este tipo de accidentes.

En una visita al Centro de Movilidad Migratoria de San Sebastián Tutla se observó que, pese a lo ocurrido, las corridas y venta de boletos de las empresas Autobuses Fletes y Pasajes (Fypsa), Autobuses de Oriente (en sus líneas AU y ADO) y de Turismo Xoxo, operaban con normalidad, incluso a las 10 horas hubo una corrida de esta última compañía.

Al respecto, la defensora de los Derechos Humanos de los Pueblos de Oaxaca, Elizabeth Lara Rodríguez, consideró que lamentablemente existen líneas del transporte de pasajeros que no cuentan con personal capacitado, además de que en muchas ocasiones en su lucha por el pasaje no permiten que sus operadores descansen lo necesario.

Recordó que el pasado mes de agosto la defensoría emitió una alerta temprana solicitando a la Procuraduría Federal del Consumidor, a la Secretaría de Infraestructura, Comunicaciones y Transportes y a la estatal de Movilidad, verificar la operación de estas empresas, porque muchas abusan de los extranjeros por su estatus migratorio. ([Jorge A. Pérez Alfonso y Yadira Llaven /Corresponsal y La Jornada de Oriente, La Jornada, Ocho columnas y Estados, p. 25](#))

(Redacción, *La Crónica de Hoy, Nacional*, p. 5)

(Daniel Nava y Óscar Rodríguez, *Milenio, P.p. y Política*, p. 7)

([Jorge Butrón, La Razón, Informativa, p. 06](#))

(Genaro Altamirano, *El Sol de México, República*, p. 5)

(Genaro Altamirano, *La Prensa, Nacional*, p. 18)

(Carina García, *El Heraldo de México, Estados*, p. 9)



Empresa indemnizará por camionazo



El autobús accidentado la madrugada de ayer en la carretera Oaxaca-Cuacnolapan, en el que murieron 16 personas y 29 más resultaron heridas, salió de uno de los dos Centros de Movilidad Migratoria instalado y supervisado por autoridades federales y estatales en Oaxaca.

De acuerdo con las autoridades estatales, la empresa Ero Enlace, operadora de la unidad, cumplía con los requisitos de operación y será la que se haga responsable de pagar las indemnizaciones a las familias de los fallecidos.

En el autobús viajaban 55 migrantes de Venezuela y Haití. Salieron de Oaxaca a la media noche y el accidente tuvo lugar a las 4:30 de la madrugada. Migrantes que están en el Centro de Movilidad Migratoria señalaron que esa corrida es muy solicitada por barata. (Fernando Miranda /Corresponsal, El Universal, P.p. y Estados p. 8)



Migrantes, entre la muerte y la vida



Mientras un camión de pasajeros se volcó en la carretera federal Oaxaca-Puebla, con saldo de 18 haitianos y venezolanos fallecidos, Yusniel y Yanara, una pareja de jóvenes cubanos, se arriesgó a cruzar el río Bravo con Yireht, su hijo de diez días de nacido. *(Patricio Briseño, Excelsior, Pp.)*

Hallan a 133 migrantes en un hotel de Veracruz

En este municipio al sur de la entidad veracruzana, autoridades federales coordinadas con el Instituto Nacional de Migración localizaron a 133 migrantes ocultos en un hotel de paso, ubicado en la colonia Mario Rosado.

Los migrantes llegaron procedentes de Bangladesh, Ecuador y Cuba, custodiados por personas que al notar la presencia policiaca escaparon. Las autoridades contabilizaron en total 75 mujeres y hombres adultos solos, así como 16 familias integradas por 40 mayores de edad y 18 menores.

Los extranjeros fueron trasladados a las instalaciones migratorias de Acayucan. Este nuevo grupo se suma al de cerca de 500 migrantes interceptados entre los días miércoles y jueves, también en la región sur del estado. *(Lourdes López, Excelsior, Nacional, p. 16)*
(El Dato, La Razón, Informativa, p. 04)



Pagan 490 mdp para trasladar a migrantes



El Instituto Nacional de Migración (INM) contrató por 490 millones de pesos a la empresa ETN Turistar de Lujo para el traslado vía terrestre de los indocumentados que sean detenidos en el trayecto hacia Estados Unidos o devueltos desde el vecino país, de acuerdo con el contrato CS/17/INM/2023 al que El Sol de México tuvo acceso.

El servicio fue contratado con carácter de urgente e inmediato y estará vigente hasta el 31 de diciembre próximo con posibilidad de ampliar la vigencia. Además, el contrato establece que el servicio se ofrecerá las 24 horas del día, lo que indica que los migrantes pueden ser trasladados incluso durante la noche.

De acuerdo con datos del INM, entre el 1 de enero y el 3 de octubre de este año, detuvo a un millón 566 mil 948 personas extranjeras sin documentos migratorios, de los cuales 138 mil 251 son menores de edad.

Este flujo ha provocado el cierre de puentes fronterizos y que empresas como Ferromex tengan que parar sus trenes ante la cantidad de migrantes que utilizan los lomos de los ferrocarriles para llegar al norte, además de que ahora los indocumentados que sean detenidos por las autoridades estadounidenses serán entregados directamente al INM para que sean repatriados. Anteriormente los migrantes eran devueltos a la frontera mexicana para esperar una audiencia ante un juez migratorio que resolviera su solicitud de asilo.



“El Proveedor proporcionará el servicio en el lugar requerido por el personal designado ya sea en instalaciones del Instituto (oficinas de representación), o fuera de las instalaciones del Instituto o en cualquier parte de la República Mexicana y Centroamérica”, especifica el contrato entre el INM y la empresa de transporte, firmado en agosto pasado.

El traslado de migrantes vía terrestre es una práctica constante del gobierno del presidente Andrés Manuel López Obrador, que sólo en lo que va del año ha deportado a cerca de 45 mil migrantes que se encontraban de manera ilegal en México. Esta cifra es 23 por ciento mayor a la registrada el año pasado, de acuerdo con las cifras del INM.

Las deportaciones de migrantes también se llevan a cabo vía aérea a través de empresas privadas a las que el gobierno mexicano pagó el año pasado un total de 497 millones de pesos, de acuerdo con información del INM publicada en la Plataforma Nacional de Transparencia (PNT).

Julia Estrada, integrante de Casa Migrante Tapachula, consideró inhumano el traslado de hasta 48 horas en autobús al que son sometidos los migrantes desde la frontera con Estados Unidos hasta Chiapas –casi cinco mil kilómetros-. “A medida que los números de migrantes que llegan a la frontera con Estados Unidos siguen creciendo, México ha optado por enviarlos al sur nuevamente, a la frontera con América Central, cerca de donde muchos de ellos comienzan sus recorridos, semanas o meses antes, con la intención de que renuncien a llegar al norte. Los viajes de hasta cuatro días en un autobús son inhumanos, pues en muchos casos viajan menores e incluso bebés”, afirmó la activista en entrevista con El Sol de México.

De acuerdo con la activista, la mayoría de los migrantes son deportados a Guatemala de manera inmediata, a penas son descendidos de los autobuses, sin oportunidad, “siquiera de descansar del viaje, lo que representa, sin duda una violación a derechos humanos”.

Los autobuses contratados por el INM para el traslado de los migrantes deben cumplir ciertas especificaciones como tener una antigüedad no mayor a 10 años, contar con hasta 44 asientos reclinables, ventanillas selladas, cristales inastillables y sanitarios para ambos sexos.

Además, según el contrato, en todos los casos los conductores deben contar con un nivel académico mínimo de secundaria y con constancias de capacitación en combate de incendios, uso y manejo de extintores; así como en manejo defensivo, primeros auxilios y manejo de contingencias. Se incluyen seguros de viaje con gastos médicos, servicios funerarios e indemnización en caso de fallecimiento de los ocupantes durante los traslados.



“El proveedor, además, deberá contar con los seguros que cubran y den cumplimiento con los requisitos específicos de cada país de Centroamérica, mismos que estarán vigentes durante toda la vigencia del contrato”, agrega el documento.

En su propuesta de cotización, ETN, empresa dedicada al transporte turístico y paquetería, contempló además la asistencia de un guardia de seguridad en cada autobús por un costo de 12 mil pesos por elemento, como medida para garantizar la seguridad y protección de los migrantes durante los traslados. ([Roxana González, El Sol de México, Ocho Columnas](#))
(Roxana González, *La Prensa, Nacional*, p. 8)

México busca que 5 países avalen vuelos



México intentará que los gobiernos de Brasil, Colombia, Cuba, Nicaragua y Venezuela acepten los vuelos de retorno de sus migrantes desde territorio mexicano, cuando hay un repunte de los flujos migratorios hacia Estados Unidos.

El Instituto Nacional de Migración (INM) informó ayer que pidió a la Cancillería iniciar gestiones diplomáticas con esos países, una semana después de que la titular de esa dependencia, Alicia Bárcena, informó que el gobierno exploraba realizar “retornos asistidos” de migrantes a Ecuador, Venezuela y Colombia. (*Redacción, Redacción, Nacional*, p. 16)



Enfrentan doble infierno migrantes con discapacidad y enfermos



Sin importar lesiones, enfermedades o padecimientos, migrantes de Sudamérica buscan el sueño americano de una mejor vida, aunque en el camino exista el riesgo latente de perder la vida.

La desesperación por abordar el tren y avanzar hacia la frontera norte con Estados Unidos, dejó a “Jimmy” sin tres dedos del pie izquierdo, luego de abordar el Tren conocido como La Bestia, tras quedarse prensado entre “las muelas” de los vagones del tren.

El migrante venezolano de 32 años y su esposa abordaron La Bestia como única manera de avanzar hacia los estados de la frontera norte y buscar una oportunidad de pedir asilo en Estados Unidos, pues en su país no existen las posibilidades de desarrollo que desea.

Luego de dos meses de salir de su país natal y atravesar la peligrosa Selva del Darién, entre Panamá y Colombia, sortear el clima húmedo, huir de animales salvajes y llegar con pocos recursos hasta el estado de Coahuila, no pensó que en la parte final de su viaje tendría ese fatal accidente que retrasa su llegada a Estados Unidos.



“La muela, que son los ganchos que aprietan los vagones del tren, le aplastó tres dedos del pie; eso creó inmediatamente la amputación de esos tres dedos. Él tuvo que sacar, después del accidente, el pie de la bota, pero en el calzado quedaron los tres dedos y fue trasladado por Protección Civil al hospital Amparo Pape, en Monclova, Coahuila”, explicó el sacerdote Paulo Alfonso Sánchez Valencia, vocero de la Iglesia del Verbo Encarnado de la entidad.

El religioso fue de los primeros en brindarle ayuda a Jimmy tras el accidente, y solicitar ayuda a las autoridades locales para que fuera llevado al Hospital General Amparo Pape de Benavides.

Ahora, el migrante se enfrenta a un nuevo problema: uno de los dedos que se alcanzaron a salvar comenzó a “necrosarse” y, por prevención, los médicos que lo atienden quieren amputarle la pierna hasta la rodilla para que la enfermedad no siga avanzando.

“Jimmy está en el nosocomio desde hace tres semanas, nosotros hemos estado ahí y no lo hemos dejado, pero después uno de los dedos que se salvaron comenzó a presentar una necropsia, por ello buscamos una segunda opción, ya que el médico que lo atiende le quiere cortar la pierna hasta la rodilla”, explicó.

Hasta el momento, los diagnósticos son que el dedo se encuentra comprometido, por lo que es probable que a “Jimmy” le amputen a pierna.

A pesar de ello, el venezolano no cede en su sueño de ir a Estados Unidos, pues apenas se recupere, retomará su camino, ya que el objetivo es llegar, no ceder y, mucho menos, regresar a su país, donde la situación es complicada para formar su familia.

“Ellos tienen la intención de seguir su ruta, por ello, nosotros vamos a gestionar la visa humanitaria por cuestiones de salud, a fin de que el tiempo que esté en México no pueda ser molestado por las autoridades”, explicó el sacerdote.

Y es que no sólo los accidente entre los migrantes están a la orden del día. Las enfermedades y padecimientos forman también parte de la salud de los migrantes que buscan en Estados Unidos una oportunidad de atención.

Marlenne Rodríguez viaja con su esposo y sus dos hijos desde Venezuela, pero el traslado no ha sido nada fácil, ya que el menor de 13 años padece esclerosis y sus movimientos son muy difíciles, ya que sólo camina unos pasos y se cansa, por lo que se apoya de una andadera para avanzar unos metros antes de descansar.



Lo más difícil en su camino fue atravesar la Selva del Darién, porque en muchos momentos tuvieron que cargar al menor, ya que lo agreste del terreno no permitió que caminara ni unos pasos.

“Lo más feo fue todo, es una odisea pasar por la selva, el susto de ver animales salvajes, pero sobre todo, la preocupación de venir con el niño que tiene la discapacidad y que se pudiera caer, porque en la selva quien se cae, prácticamente muere”, explicó Marlenne.

Desde el albergue Casa del Migrante en Huehuetoca, Estado de México, la mujer contó a La Razón que aparte de que no camina bien, tampoco ve de manera adecuada, lo que complica aún más su salud.

Pero el panorama se complica, porque su hija de 18 años tiene un tumor en el ojo que cada vez le afecta más, por ello, desea llegar a Estados Unidos para pedir una oportunidad de asilo por la condición de sus hijos, además, que piensa puede ser más fácil si se toma en cuenta su salud.

Ahora el siguiente reto es abordar La Bestia “como se pueda”, ya que han esperado al menos una semana en la entidad mexiquense a que se pare.

“Nos dicen que se para aquí, pero otros nos dicen que en Querétaro y otros en Guanajuato. Si no se detiene en estos días, nos vamos a tener que ir caminando hasta donde se pare, porque es la única manera de llegar hasta allá”, señaló.

Los padres esperan que, llegando más al norte, haya algún médico que les pueda brindar atención a sus hijos y diagnostique el tumor de su otra hija, para como mínimo, tener una preocupación menos, pero el objetivo es claro: ir al vecino del norte y jamás regresar. ([Jorge Butrón, La Razón, Pp.](#))

México y EU ya trabajan en tener una frontera más segura y moderna: Ken Salazar





Lo que se necesita en la frontera entre Estados Unidos y México es que ésta sea moderna, con tecnología y segura, y en eso llevamos 60 proyectos entre ambos países, aseveró el embajador estadounidense Ken Salazar, al referirse a la liberación de recursos federales de ese país, promovidos desde la pasada administración, para la construcción de más muro fronterizo en Texas.

Sin embargo, dijo: No nos vamos a distraer por un pedacito aquí, un pedacito allá de valla. Queremos que a 2030 se pueda levantar la frontera entre Estados Unidos y México como ejemplar, que funcione de manera moderna, con tecnología y respeto a los derechos de las personas que cruzan de un lado a otro, destacó.

Tras el Diálogo de Alto Nivel sobre Seguridad entre funcionarios de ambos países, que se realizó el jueves pasado en Palacio Nacional, el embajador expuso que se viven tiempos de cooperación histórica entre las dos naciones, pero también son momentos donde se enfrentan retos muy difíciles que requieren soluciones conjuntas.

Resaltó que las organizaciones criminales son las que están haciendo muchísimo dinero (con la migración), porque le están cobrando a la pobre gente un dineral para trasladarlos por Centroamérica y México a la frontera. Por ello mencionó que hay un esfuerzo muy fuerte con el gobierno mexicano para asegurar que los estamos investigando y que se van a judicializar sea aquí o en Estados Unidos.

Salazar indicó que otros de los retos que enfrentan ambos países es el fentanilo –que en un año cobró la vida de más de 100 mil personas– y el tráfico de armas. Sobre el primero, consultado respecto a si es necesario que México reconozca si se produce dicha droga en el país, respondió que lo que importa son los resultados y la postura de la canciller Alicia Bárcena en el diálogo de alto nivel fue muy clara.

Lo importante son las acciones y serán los resultados. ¿Se produce fentanilo en México? La explicación de la secretaria Bárcena me pareció muy clara, que vienen precursores de Asia, esos precursores llegan a Nueva York, llegan a San Francisco, ilegal a Manzanillo, se van por los lugares y sabemos por dónde, y llegan a la frontera de Estados Unidos y cruzan. Esa es la realidad, y eso lo planteó muy claramente la secretaria, explicó.

Además, señaló Salazar, que el tema ya se ha mencionado incluso en las mañaneras del presidente Andrés Manuel López Obrador. Se presentan informes de los laboratorios y las incautaciones que se están haciendo del fentanilo y precursores. Sí se está haciendo mucho en México.



Respecto al tráfico de armas de Estados Unidos a México, en la declaración que difundió el embajador se subrayó que los decomisos subieron más de 100 por ciento. ([Jessica Xantomila, La Jornada, Política, p. 6](#))

([Redacción, La Crónica de Hoy, Nacional, p. 6](#))

([Milenio, Política, p. 7](#))

([Antonio Baranda, Reforma, Nacional, p. 2](#))

([Sergio Ramírez, La Razón, p. 06](#))

([Roxana González, El Sol de México, República, p. 5](#))

([Roxana González, La Prensa, Nacional, p. 18](#))

([Luis Carlos Rodríguez, El Universal, Nación, p. A4](#))

Pura publicidad, construcción del muro fronterizo, considera AMLO

Cancún, QR., Creo que no se va a construir, calculó el presidente Andrés Manuel López Obrador al referirse a la medida que tendrá que tomar el gobierno de Joe Biden para ampliar 36 kilómetros el muro fronterizo en Texas, esto luego que el Congreso de Estados Unidos rechazara rencauzar los fondos para tal fin que fueron aprobados durante la administración de Donald Trump.

Afirmó además que durante los trabajos del Diálogo de Alto Nivel sobre Seguridad entre ambas naciones los funcionarios estadounidenses expresaron que la Casa Blanca no tiene duda de lo que el gobierno mexicano está haciendo para combatir el tráfico de fentanilo, cuyo consumo se ha convertido en un problema de salud pública en el vecino del norte, dejando al año más de 100 mil muertos por sobredosis.

En la mañana de ayer, el mandatario mexicano abundó en los temas debatidos en el intercambio entre las delegaciones de México y Estados Unidos en los diálogos sobre seguridad –que se realizaron el jueves en Palacio Nacional– y consideró que se trató de una buena reunión en la que se discutió de narcotráfico, migración y cooperación económica.

Interrogado sobre la decisión de Washington de acatar la ley y construir un nuevo trazo del muro en territorio texano, el jefe del Ejecutivo planteó: Creo que no se van a construir, porque así suele pasar en otros países, y en México también, en Palacio (Nacional) las cosas caminan despacio. Entonces, no se van a construir los 36 kilómetros, y ellos (el gobierno de Biden) no quieren hacerlo, eso es lo que nos expresaron: quieren cumplir la ley, pero no están de acuerdo con la construcción de muros. Eso no resuelve nada.



Remarcó que se trata de una medida publicitaria. Estamos hablando de 3 mil 180 kilómetros de frontera, y empezaron a hacer el muro desde hace 40 años, y apenas llevan como mil 200 kilómetros. ¿Cuándo van a terminar? Es pura publicidad. Cada presidente de Estados Unidos, con todo respeto, sea republicano, sea demócrata, hace su tramo, para congraciarse con los estadounidenses que no tienen, respetuosamente lo digo, toda la información.

El tabasqueño expresó que en el diálogo con su contraparte estadounidense, la representación mexicana dejó claro que eso no es una solución a la migración, y lejos de alzar muros se deben tender puentes de amistad y entendimiento, así como atacar las causas del fenómeno.

No se pueden resolver estos problemas sólo con medidas coercitivas, deteniendo gente con barreras, muros, militarizando la frontera. Ellos saben bien cuál es nuestra postura. Hemos avanzado y el presidente Biden es el único presidente de Estados Unidos que no ha construido muros (hasta ahora). Ellos aclararon que esto de construir 36 kilómetros es por una autorización que tienen en el presupuesto, y como tienen una oposición les están exigiendo que se construya.

Sobre las acciones de su administración contra el tráfico de fentanilo, López Obrador reveló que el secretario de Estado de Estados Unidos, Antony Blinken, reconoció esas labores e incluso aportó datos de Washington en los que se destaca que las cantidades que México ha confiscado de esa droga ha tenido impacto para evitar muertes en su país.

Durante los debates se presentó un informe de la parte mexicana. Y para decirlo de manera breve, quedaron muy satisfechos y sorprendidos por el volumen de droga decomisada, por el número de laboratorios destruidos, por las detenciones, por la confiscación de armas.

El mandatario refirió que algunos funcionarios estadounidenses consideran que los ataques contra México y los amagues de una posible intervención militar para detener a las bandas del crimen organizado son publicidad, propaganda vulgar, corriente, barata, chafa. [\(Con información de Alonso Urrutia /Enviado, La Jornada, P.p. y Política, p. 4\)](#)

(Claudia Guerrero y Martha Martínez, Reforma, Nacional, p. 2)

Biden dice que no tiene opción y debe usar fondos avalados para su ampliación

Washington. El presidente de Estados Unidos, Joe Biden, aseguró ayer que le informaron que no tenía otra opción más que gastar dinero previamente asignado en la construcción de nuevas secciones de un muro fronterizo en Texas para frenar el flujo de migrantes en la zona.



Me dijeron que no tenía otra opción, declaró Biden a periodistas en la Casa Blanca y agregó que si el Congreso aprobaba una ley para construir algo, ya fuera un portaaviones o un muro, o preveía una rebaja fiscal, no podía decir: No me gusta. No lo voy a hacer y que no la pagaría.

Interrogado si intentó reapropiarse de los fondos, el mandatario reiteró: “Sí, intentamos pedirle al Congreso que considerara cambiar la ley para reapropiarse. ‘No lo utilices para otros fines. Dame más agentes fronterizos. Dame más capacidades técnicas para detectar fentanilo y similares’. Eso es lo que quería hacer”.

Anteayer, el mandatario indicó que ampliará la barrera porque legalmente está obligado a invertir en ese rubro unos recursos aprobados por el Congreso bajo el gobierno de su antecesor, el republicano Donald Trump.

El mandatario defendió ese día la decisión de su gobierno de dispensar 26 leyes federales para construir unos 32 kilómetros de muro, al insistir en que no tenía más opción que usar fondos antes asignados por el Congreso.

Así, quedaron atrás sus promesas de campaña en 2020, cuando subrayó que no se construirá ni un pie (0.30 metros) más de valla durante su administración.

Una de las primeras medidas de Biden tras asumir el cargo en enero de 2021 fue emitir una proclama en la que se comprometía a que no se desviara más dinero de los contribuyentes para construir un muro fronterizo, así como a revisar los recursos que ya se habían comprometido.

El gobierno intentó explicar que la construcción no se desvía de la proclama de Biden, porque el dinero que se asignó durante el mandato de Trump en 2019 tenía que gastarse ya. La nueva edificación fue anunciada en junio pasado, pero los fondos fueron aprobados en 2019, antes de que el presidente demócrata asumiera el cargo. [\(Reuters, Afp y Ap, La Jornada, P.p. y Política, p. 4\)](#)



Aurora Vargas Canales: “Haitianos buscan residencia temporal en México y así poder llegar a Estados Unidos”



En el desplazamiento forzado de haitianos, México representa un punto nodal porque además de ser el paso obligado para llegar a Estados Unidos, es un destino de asentamiento temporal, afirmó Margarita Aurora Vargas Canales, investigadora del Centro de Investigaciones sobre América y el Caribe (CIALC) de la Universidad Nacional Autónoma de México (UNAM).

En el marco de la edición 27 del Festival Afrocaribeño, la experta comentó que la llegada masiva de haitianos al país inició en 2016 y se acentuó en 2021 con el asesinato del presidente de Haití, Jovenel Moïse, lo que generó una ola de violencia por parte de pandillas y grupos del crimen organizado.

Vargas Canales detalló que en octubre de 2016, habían 3 mil haitianos en Tijuana, migración alentada porque el gobierno de Estados Unidos otorgó visas para las víctimas del terremoto que vivió ese país caribeño en 2010, oportunidad predilecta ante la desertificación de sus cultivos y de la epidemia de cólera que desató el desastre natural.

“También influyó el fin de los trabajos temporales para los que habían sido contratados en países como Brasil y Chile, así como el agravamiento de la situación política y económica en Ecuador y Venezuela”, indicó.

Después llegó la pandemia y con ello, el 27 de abril de 2020, el gobierno mexicano comunicó la liberación de todos los extranjeros retenidos en las 65 estaciones migratorias del país, situación que dejó a esta población en una “absoluta desprotección, deambulando por la ciudad sin dinero, comida, ni techo y con el riesgo de contagiarse de covid”.



¿Cuántas visas otorga Estados Unidos?

Entre 100 y 120 mil, pero no hay una regularidad, en cualquier momento pueden decir: ya no habrá más. Por otro lado, ofrece posibilidades, les han dicho que les interesa reunificar familias porque ya hay varios haitianos residiendo en Estados Unidos.

Quienes buscan esas visas, pocos logran ingresar a Estados Unidos de manera regular, aseguró la investigadora.

“En el trayecto hay muchos peligros, muchos desaparecen, mueren o son asesinados, los que logran tener una llegada exitosa de forma regular son 10 o 15 por ciento; los que llegan de forma irregular son entre el 30 y 40 por ciento, pero pueden ser deportados en cualquier momento”, indicó.

¿Hay alguna cifra de cuántos haitianos pasaron por México en 2022?

No hay forma de contabilizarlos por la irregularidad, en especial porque Chiapas es una frontera muy porosa, el gobierno no tiene control sobre una cantidad de puntos ciegos de cruce, nadie sabe qué cruza por ahí.

Vargas Canales y su equipo de investigación han identificado algunos puntos donde se los haitianos se han asentado de manera temporal: Tijuana; Baja California; Ciudad Acuña, Coahuila; Lomas Estrella, Ciudad de México; y Tapachula, Chiapas.

Lo que estos migrantes buscan en México es un permiso de residencia temporal o un papel de refugiado, situación legal que les favorece para cruzar a Estados Unidos.

¿Hay casos de haitianos instalados en México?

Para los haitianos México es contemplado como lugar de residencia temporal, hay quienes se quedan porque logran una estabilidad económica, hay músicos que logran tener una buena orquesta, eso les permite tener ingresos altos porque cada concierto se cotiza bien. Son pocos casos, pero sí los hay.

“Los tramites de residencia temporal tardan mucho entonces pueden estar en una situación irregular uno o dos años, sin recursos y tienen que entrar a actividades del comercio informal, son vendedores ambulantes la gran mayoría. Esperemos que no haya una situación de que tengan que recurrir a actividades ilícitas porque es un peligro latente”.



La investigadora de la UNAM y galardonada con la Medalla Gonzalo Aguirre Beltrán explicó que la población haitiana es de 11 millones de personas, de las cuales, 3 millones viven en el exterior de manera regular e irregular, esto es, un tercio de su población.

¿Cómo se transforma su identidad en México?

Hacen esfuerzos débiles de adaptarse a la cultura mexicana, los haitianos son una cultura cerrada. En Tijuana pudimos observar que tiene un pequeño asilo sólo para haitianos, se llama La pequeña Haití (en Cañón del Alacrán).

“Al estar de manera temporal actúan como grupo porque eso les da protección y no necesitan esforzarse por una adaptación. Cuando están viviendo en el país, les cuesta trabajo la comida porque no comen picante, pero su sentido de la fiesta es similar al de aquí, en cambio su religión es diferente al igual que sus concepciones de la sexualidad, ellos son más abiertos”.

Una apuesta de las organizaciones pro migrantes es que las legislaciones contemplen la violencia, en todas sus modalidades, como motivo de otorgamiento de asilo, esto es: cambio climático, desastres naturales y la violencia del crimen organizado.

“Imagínense que se aprueben esas causales, los candidatos a tener refugio en Estados Unidos sería una cantidad enorme, los gobiernos no quieren eso porque sería un gravísimo problema, entonces cada vez ponen más candados”, indicó.

¿Qué apoyos ofrece el gobierno mexicano a los haitianos?

Acceso a comedores y a los niños los canalizan a lo que era el DIF y buscan a sus familiares. Lo que no tiene el gobierno mexicano son albergues, los que existen están en manos de las iglesias y algunas ONG's, pero muchas de estas últimas cobran 20 o 30 pesos por dejarlos dormir, entonces uno se cuestiona qué tanto es un acto humanitario y no redituable.

¿Se conoce la escolaridad de estos migrantes?

La primera oleada de 2016 tenía un nivel alto: preparatoria concluida y había un porcentaje menor de licenciatura o estudios trunca de licenciatura. Eso en el caso de la migración es altísimo si se toma en cuenta el caso de migrantes centroamericanos y mexicanos que no saben leer. Ahora migran haitianos con menos calificaciones: campesinos y obreros manuales, pero están calificados alto por tener secundaria concluida. [*Reyna Paz Avendaño en Veracruz, La Crónica de Hoy, Cultura, p. 12*](#)



Información Migratoria Estatal

Chiapas

Organización acusa confabulación para no frenar migración



Irineo Mujica, director de Pueblo sin Fronteras, acusó que hay una confabulación política que aprovecha el fenómeno migratorio para “reventar” a México y Estados Unidos, pues de los países expulsores no hay ningún freno para contener el tránsito, como por ejemplo en la selva del Darién, uno de los cruces más peligrosos que ha cobrado la vida a decenas de indocumentados que huyen de la pobreza o la violencia.

Recorrí varios países y me metí en la Selva del Darién, pareciera que hay una confabulación de los países expulsores para que sus migrantes se vayan, ya que permiten todos los pasos, sin detenciones de nadie”, dijo en conferencia desde Tapachula, Chiapas.

El activista, que recién recorrió Colombia, Panamá, Costa Rica, Nicaragua, Honduras y Guatemala para documentar el drama de los migrantes en su travesía hacia Estados Unidos, aseguró que en la Selva del Darién caen cuerpos de las barrancas que son comidos por la fauna salvaje del lugar, además de que cualquier mujer que entra embarazada es muy probable que no salga con vida, debido a que las condiciones son muy difíciles para transitar, por ello, dijo que, si no hay otra manera de avanzar, deben construir un camino para atravesar esa parte del mundo a la que consideró “un infierno”.



México tiene que lidiar con un trabajo sucio en el tema migratorio, pues le hace su chamba a Estados Unidos y ahora, se viene el tema del muro, que, si bien no sirve para nada, no va a detener los flujos hacia ese país

Además, estimó que en el Darién hay por lo menos 35 mil personas varadas en espera de salir para llegar a México.

“Son unos 35 mil aproximadamente. La gran mayoría de las personas son venezolanos, lo que yo vi, extracontinentales y haitianos”, expresó. Por esa razón, advirtió que en las próximas semanas México se enfrentará a un flujo aún mayor de éxodos, pues la gente viene en camino con destino a Estados Unidos.

Agregó que el crimen organizado tiene en jaque a las autoridades de México y Estados Unidos con el tema migratorio, pues ellos son los que controlan todas las rutas desde Sudamérica hasta la frontera con Estados Unidos, además de que el Darién tiene de rodillas a México y Estados Unidos por la cantidad de personas que lo atraviesan sin ningún tipo de control, pues toda esa gente llega a nuestro país, por ello, aseguró que es el principal problema, junto a las condiciones que se viven en diversos países de expulsión.

“México tiene que lidiar con un trabajo sucio en el tema migratorio, pues le hace su chamba a Estados Unidos y ahora, se viene el tema del muro, que, si bien no sirve para nada, no va a detener los flujos hacia ese país”, dijo.

En este tema, aseveró que aún con los anuncios de la ampliación del muro fronterizo en la zona de Texas y las amenazas de deportaciones directas, no van a poder detener la migración, pues sólo aumentan los costos para salir de las personas.

Incluso en días anteriores denunció que desde Colombia salen lanchas rápidas que internan a las personas al Darién, con la complacencia de las autoridades que no revisan el tema, aparte que dichos viajes, son disfrazados como traslados de turismo para poder operar con libertad sin mayores consecuencias.

Finalmente, mencionó que mientras no haya una reforma migratoria, sólo habrá subidas y caídas de las cifras de detenciones, en las medidas que se imponga, aunque aseveró que no se detiene porque siguen siendo las mismas condiciones en los países de Centro y Sudamérica. ([Jorge Butrón, La Razón, Informativo, p. 04](#)) ([Édgar H. Clemente/Corresponsal, La Jornada, Política, p. 6](#))



Ciudad de México

Incertidumbre entre venezolanos varados en calles de la Ciudad de México



El anuncio de Estados Unidos de que empezará a realizar deportaciones directas a Venezuela sorprendió a migrantes de esa nacionalidad que se encuentran varados en México.

A muchos de ellos les cambió su plan, pues tenían el objetivo de llegar a la frontera norte para entregarse a autoridades migratorias. En tanto que otros están en la incertidumbre, ya que desconocen si aun teniendo cita para solicitar refugio a través de la aplicación estadounidense CBP One existe la posibilidad de que los deporten.

Estamos impresionados, no sabemos qué hacer, nos quedamos como en medio de un puente tambaleándose. No sabemos si correr para allá o qué, porque para atrás no podemos, venimos como agarrando golpes desde la selva del Darién (en Panamá) hasta aquí. Hemos perdido plata y hemos hecho casi de todo, para que llegando allá no nos reciban, expresó Pilar, quien se encuentra pernoctando desde hace tres días en las inmediaciones de la Central de Autobuses del Norte.

Compartió que ella, junto con sus dos hijas, salió de su país el 6 de septiembre pasado con la idea de llegar a la frontera de Matamoros, Tamaulipas, pasar el río Bravo y entregarme de una vez. Sin embargo, dijo que ahora realizará su solicitud de cita para refugio en CBP One y esperará en algún estado del norte.



“Dejé dos niños en Venezuela, me traje dos más, y ahora esta noticia nos ha caído como balde de agua fría... Ayer (jueves) nos enteramos por redes sociales, todo el mundo lo publicó.”

Cita en CBP One

Por su parte, Daniel, que desde hace un mes vive en calles aledañas a la central de autobuses –las cuales ya no están tan saturadas como días previos–, señaló que él y sus amigos están a la expectativa, pues desconocen si van a ser deportados a su país pese a que ya realizaron el trámite en CBP One o podrán quedarse allá.

Nosotros lo que no queremos es que nos regresen, porque tuvimos que vender todas nuestras cosas en nuestro país para poder estar aquí.

Indicó que para muchos de ellos no es opción solicitar refugio en México, no sólo porque ese no es su objetivo, sino porque si lo hacen “nos dirían ‘qué vienes a hacer acá si ya te dieron un permiso de estadía’”.

Sin embargo, lamentó que mientras viven en la Ciudad de México, no puedan trabajar debido a que no cuentan con un documento legal, por lo que tenemos que buscar la manera de cómo medio sobrevivir, salir a las calles viendo qué vendemos.

Este también es el sentir de Víctor Flores, quien llegó con su familia al país desde hace más de una semana. Nosotros seguimos hacia adelante, porque hemos dejado bastante cosas atrás, llevamos un mes viajando y vamos a esperar la cita de asilo para pasar.

July Rodríguez, de la asociación Apoyo Migrantes Venezolanos, expuso que antes del anuncio de repatriación, los migrantes podían entrar a Estados Unidos a través de CBP One o directamente entregándose a las autoridades migratorias o la Patrulla Fronteriza, la cual evaluaba si la persona podía quedarse o no.

Las expulsiones eran hacia México o a Santo Domingo, República Dominicana. No entendemos por qué se tomó esta decisión (de las deportaciones) sin ver las consecuencias reales y violando el derecho que tienen las personas a solicitar asilo, lamentó. [\(Jessica Xantomila y Jared Laureles, La Jornada, Política, p. 5\)](#)



Parroquia tiende la mano



Alojamiento, comida y descanso es lo que buscan de 800 migrantes al tocar la puerta del albergue de la parroquia de la Santa Cruz y Nuestra Señora de la Soledad, en colonia Zona Centro de la alcaldía Venustiano Carranza, donde el párroco Benito Javier Torres los recibe y les brinda “ayuda humanitaria”.

Uno de ellos es Glenderson, de 29 años, quien dejó Venezuela para perseguir sus sueños. Esposa e hijos lo acompañan y, aunque la travesía no ha sido fácil, comenta que “la esperanza y la fe es lo último que puede perderse”.

En México no la ha pasado nada bien, ya que en Tapachula, Chiapas, fue víctima de extorsiones y delincuencia. Asegura que sus planes no han cambiado y que su único fin es llegar a EU y mejorar su vida. *(Daniel Nava y Óscar Rodríguez, Milenio, Política, p. 7)*

Coahuila

Texas levanta restricción a revisiones rigurosas a camiones de carga mexicanos





Luego de más de dos semanas de rigurosas revisiones al transporte mexicano de carga que realizaban inspectores del Departamento de Transporte de Texas (DPS por sus siglas en inglés), como medida antiinmigrante, a partir de este viernes se levantaron las restricciones, lo que hará más ágil el cruce de los tráileres y camiones de carga mexicanos hacia Estados Unidos y evitara que aumenten las millonarias pérdidas de las empresas que exportan sus mercancías.

La secretaria de Seguridad Pública de Coahuila, Sonia Villarreal Pérez, dio a conocer lo anterior al término de una reunión binacional donde se analizó el tema migratorio en la 47 Zona Militar, a la que asistieron representantes de los 3 órdenes de gobierno de Coahuila y Texas, según destacó el periódico local “Vanguardia”.

Las exhaustivas revisiones al transporte de carga que cruza a diario hacia Eagle Pass, en Texas, originado por la migración irregular que se registra en la frontera de Coahuila y en otros estados del norte del país, provocó que las empresas registraran pérdidas millonarias, porque las mercancías no se entregaban a tiempo, aunado a las filas de hasta ocho kilómetros de tráileres que se llegaron a formar en espera de avanzar para entregar su carga.

Al respecto, el presidente del Consejo de la Industria Maquiladora de Exportación (Index), Gustavo Gutiérrez García, dijo que solicitaron a las autoridades de Texas, abrir las aduanas un par de horas más por las noches, para cerrar a las 23:00 horas y terminar con las entregadas programadas.

“La segunda petición que se propuso es que el Puente Internacional Número Uno sea abierto en el sentido de Eagle Pass hacia Piedras Negras, porque durante las tardes se satura el Puente Dos”, apuntó, según refirió el diario coahuilense.

En el mismo tenor, el representante de Index agregó que frente a la saturación citada es que se busca que el Puente Uno se abra para los automovilistas y así el Puente Dos sea utilizados por los transportistas que vienen con mercancía o de regreso después de dejar la carga en Eagle Pass, en territorio texano. [\(Redacción, La Crónica de Hoy, Nacional, p. 6\)](#)



Oaxaca

En lo que va del año, 47 extranjeros fallecidos en el tramo Cuacnopalan

En lo que va del año 47 migrantes han fallecido en tres accidentes vehiculares ocurridos en el tramo carretero Cuacnopalan-Oaxaca, 16 de ellos, este viernes. En tanto, 29 indocumentados murieron en la reciente semana, en diferentes puntos del país, a causa de este tipo de percances.

Según reportes oficiales, el 19 de febrero pasado un autobús de turismo volcó en la vía de Cuacnopalan-Oaxaca, dejando 15 personas muertas y 14 lesionadas, procedentes de Colombia, Honduras y Venezuela. El 22 de agosto un camión se impactó contra un vehículo de carga en esta misma zona; en aquella ocasión murieron 16 indocumentados y 36 quedaron lesionados; la mayoría originarios de Venezuela.

Ayer, las autoridades reportaron en dicha carretera el deceso de 16 extranjeros (11 hombres, dos mujeres y tres menores de edad), en su mayoría venezolanos, tras la volcadura del autobús de pasajeros en el que viajaban. En tanto, en Chiapas, el pasado 1° de octubre, 10 mujeres de nacionalidad cubana perdieron la vida cuando la camioneta tipo torton en la que se trasladaban volcó en el kilómetro 134 del tramo carretero Pijijiapan-Tonalá.

El 28 de septiembre, también en dicha entidad, dos migrantes murieron al volcarse el camión de volteo en el que viajaban en el kilómetro 125 de la carretera Malpaso-La Herradura, a la altura del ejido Rómulo Calzada, municipio de Mezcalapa.

Un día después, el Instituto Nacional de Migración informó que una persona originaria de Ecuador falleció en Mexicali, Baja California, cuando una camioneta del INM transportaba a un grupo de indocumentados del Aeropuerto Internacional, ubicado en la ciudad, a una oficina administrativa de la dependencia. [*\(De La Redacción, La Jornada, Estados, p. 25\)*](#)

Condiciones inadecuadas en centros de movilidad para indocumentados

San Sebastián Tutla, Oax., Cientos de migrantes cruzan a diario el estado de Oaxaca para avanzar hasta la frontera norte del país con la intención de llegar a Estados Unidos.



En la entidad se han instalado tres Centros de Movilidad Migratoria donde se agrupan los extranjeros con el fin de obtener atención médica y transporte para continuar con su camino, pero las condiciones no son las adecuadas.

De acuerdo con el gobierno del estado, estos centros, ubicados en San Sebastián Tutla, Tapanatepec y Juchitán, son considerados como una zona de transferencia, en la que los indocumentados deben permanecer sólo unas horas.

No obstante, esto dista de la realidad, pues si bien hay quienes se quedan un día, hay otros que deben esperar porque no cuentan con el dinero suficiente para comprar los boletos de autobús.

Han atendido a 20 mil

Este programa de apoyo comenzó el 25 de septiembre pasado por parte de la Secretaría de Gobierno estatal; según un informe de la dependencia, hasta el primero de octubre, desde los tres sitios instalados se han trasladado más de 20 mil personas.

En cada uno de estos lugares hay disponibles módulos de venta de boletos, otro de atención médica, seguridad pública y vial, servicio de emergencias, sanitarios gratuitos, centros de carga para teléfonos móviles, agua potable y alumbrado.

Al acudir al centro ubicado en San Sebastián Tutla se constató la presencia de una patrulla de la Policía Estatal; adentro había tres casetas de venta de boletos pertenecientes a las empresas Autobuses de Oriente, Autobuses Fletes y Pasajes, y Turismo Xoxo, quienes ofertan corridas para la Ciudad de México con un costo mínimo por persona de 490 pesos.

En el predio fueron colocados baños portátiles, pero no regaderas, por lo que hay quienes optan por darse una ducha con cubetas y vasos, con la ropa puesta.

Una lona cubre la mitad del terreno, donde hay sillas y tablonés; sin embargo, no existe un área de descanso, por lo que los extranjeros colocan cartones en el suelo para acostarse o utilizan el mobiliario. [Jorge A. Pérez Alfonso /Corresponsal, La Jornada, Estados, p. 25](#)



Información Migratoria Internacional

Colombia

Riesgos en el Darién y accidentes en México, la constante



Meteti. Los presidentes de Panamá, Laurentino Cortizo, y de Costa Rica, Rodrigo Chaves, llamaron ayer a celebrar una reunión regional urgente de jefes de Estado de los países afectados por la migración irregular, luego de que ambos realizaron un recorrido aéreo sobre las comunidades de la región fronteriza con Colombia, en la selva del Darién.

Los mandatarios respaldaron la convocatoria del presidente mexicano para que el encuentro en el que se aborde esa problemática se celebre el 22 de octubre con el fin de trabajar con todos los afectados, desde Ecuador a Canadá, indicaron en un comunicado conjunto.

Realicé junto al presidente de Costa Rica, Rodrigo Chaves, un recorrido aéreo por la región fronteriza con Colombia, específicamente sobre las comunidades receptoras de migrantes irregulares provenientes de Sudamérica, que ingresan de manera irregular a nuestro país, apuntó Cortizo en la red social X, antes llamada Twitter.

Un comunicado de la cancillería panameña detalló que una de las áreas sobrevoladas por los mandatarios fue la del río Tres Bocas, una zona fronteriza ubicada en la ruta utilizada para la movilidad migratoria irregular, donde convergen los ríos Marragantí, Turquesa y Cañas Blancas.



El sobrevuelo culminó en la Estación de Recepción Migratoria de Lajas Blancas, donde los presidentes constataron la situación de las personas que llegan y donde el Estado panameño, en conjunto con la Organización de Naciones Unidas, brinda atención integral a los migrantes.

Las autoridades panameñas explicaron a las costarricenses los alcances de las operaciones de flujo controlado ejecutadas en la zona.

Panamá hace un esfuerzo titánico para atender a los miles de migrantes irregulares que atraviesan la peligrosa jungla del Darién, con el propósito de salvaguardar sus vidas; sin embargo, esta crisis es una situación insostenible que a los panameños nos afecta directamente, expuso Cortizo en la red social X.

En tanto, la Organización de Estados Americanos (OEA) y el gobierno de Panamá llegaron a un acuerdo para fortalecer la atención y protección de refugiados en la zona de la selva del Darién.

La medida fue tomada en línea con el plan de acción nacional del Marco Integral Regional para la Protección y Soluciones, con especial énfasis en niños, adolescentes y mujeres, indicó en un comunicado la OEA, en relación con dicho mecanismo para atender el desplazamiento forzoso en Centroamérica y México.

La cifra de migrantes irregulares que ha atravesado el Tapón del Darién en el transcurso del año supera ya 400 mil, frente a 248 mil personas que hicieron el tránsito en 2022 y 133 mil reportadas en 2021. ([Reuters](#), [Sputnik](#), [Prensa Latina](#) y [Europa Press](#), [La Jornada](#), [P.p. y Política](#), p. 6)

Ecuador

Pide alcalde de NY soluciones reales a la amenaza global de la migración

Quito. El alcalde de Nueva York, Eric Adams, declaró el viernes en su visita a Quito que el problema de la movilidad humana se ha estado tratando como un pequeño resfriado, cuando en realidad es un virus muy agresivo para el cual hay que buscar tratamientos efectivos.

En una rueda de prensa conjunta con el canciller ecuatoriano, Gustavo Manrique, Adams afirmó que es necesario diagnosticar adecuadamente el fenómeno.

No se pueden utilizar viejos métodos para problemas nuevos, aseveró, al tiempo que mencionó que el número de migrantes y de personas que solicitan asilo en todo el mundo se ha triplicado.



El alcalde neoyorquino, quien temprano acudió a un centro de refugio y una fundación de acogida de migrantes en Ecuador, mencionó que en las Américas hemos sido testigos de una crisis que se está agudizando a lo largo del tiempo y no se ha estabilizado, por lo cual hay que cambiar la mentalidad para abordar la problemática.

Adams evocó la pandemia por el coronavirus y declaró que en esa crisis cooperamos todos juntos para manejar una amenaza global y lo mismo tiene que ocurrir ahora, porque es una amenaza global. Llamó a organizaciones sin fines de lucro y a los gobiernos a elaborar un plan efectivo de mitigación, en el que además debe haber un papel activo del sector privado y empresarial.

No podemos permitir que la desinformación siga poniendo en peligro a las personas. Hay gente que actúa de mala fe, subrayó. Esta es una crisis de la niñez, no se equivoquen, y los niños son lo más importante en el futuro. Me comprometo a salvar el futuro a través de salvar a los niños.

Antes, el alcalde, reunido con representantes de organizaciones internacionales y autoridades del país andino, mencionó que “nos gusta pensar en Nueva York como el Ecuador de Estados Unidos... Vamos a empeñarnos en soluciones reales; es imperativo considerar una cosa que por, sobre todo, estamos hablando de seres humanos”.

En tanto Manrique manifestó que la migración irregular se combate a través de las oportunidades que se generan en el territorio, por lo cual solicitó que se amplíe el debate con el gobierno estadounidense sobre acciones que promuevan el desarrollo local. ([Ap. La Jornada, Política, p. 4](#))

Estados Unidos

EU ha deportado a México a 17 mil migrantes extranjeros en cinco meses





El gobierno del Presidente de Estados Unidos, Joe Biden, informó este viernes que ha deportado a México desde mayo pasado a más de 17 mil migrantes originarios de Venezuela, Nicaragua, Haití y Cuba a través de su frontera sur, esto tras el acuerdo alcanzado con el presidente de México, Andrés Manuel López Obrador que accedió a aplicar esta medida, señaló Blas Núñez-Neto, subsecretario de política fronteriza e inmigración del Departamento de Seguridad Nacional.

“Desde el 12 de mayo hemos repatriado a más de 17 mil personas de Cuba, Haití, Nicaragua y Venezuela en la frontera”, el funcionario estadounidense durante una conversación con periodistas que le interrogaron sobre las acciones para frenar la ola migratoria que sigue llegando desde México.

De acuerdo con el gobierno estadounidense, en mayo pasado la administración del presidente López Obrador se comprometió con su homólogo Joe Biden a desplegar elementos de la Guardia Nacional y personal del Instituto Nacional de Migración (INM) en su frontera de Chiapas con Guatemala para ayudar a reducir la ola migratoria que busca llegar a la frontera norte con Estados Unidos.

Previó a este encuentro donde se estableció el compromiso de contención de migrantes, el gobierno de México comunicó a la asesora de Seguridad Nacional de la Casa Blanca, Liz Sherwood-Randall, que continuarían con su plan de apoyo para tratar de frenar el éxodo migratorio, por lo que seguirán recibiendo a migrantes de varias naciones que sean deportados por EU como un gesto de “razones humanitarias”.

Este acuerdo que se puso en marcha en mayo pasado ya se había preparado en enero pasado, aunque en aquel momento no había un acuerdo concreto.

El 23 de enero el presidente Biden había señalado que el gobierno de México había aceptado admitir a 30,000 migrantes al mes originarios de Venezuela, Cuba, Nicaragua y Haití que fueran expulsados de territorio estadounidense por cruzar la frontera de forma ilegal.

Sin embargo, ese acuerdo sufrió algunos cambios, ya que ahora se busca no solo deportar a los migrantes de las naciones citadas, sino a todo aquel que cruce sin tener los papeles de estancia legal en el país. [Redacción, La Crónica de Hoy, Ocho columnas y Nacional, p. 5](#)
(Agencias, *El Universal, Mundo, A11*)



Repatriados a varias naciones

El subsecretario de Política Fronteriza e Inmigración del Departamento de Seguridad Nacional de Estados Unidos, Blas Núñez-Neto, informó ayer que ya se inició la repatriación de personas hacia países cuya situación humanitaria es similar a la de Venezuela.

Esas repatriaciones directas las hacemos obviamente ahora a Venezuela, pero también a otros países que tienen situaciones complicadas, como Haití, Cuba, y otras naciones en todo el mundo, comentó a periodistas. Lo que estamos anunciando va de acuerdo con nuestras leyes, con nuestras obligaciones internacionales, agregó.

La Patrulla Fronteriza registró 22 mil encuentros con venezolanos en la frontera sur durante agosto pasado, casi el doble del total del mes previo, pero apenas por debajo de los 25 mil encuentros de agosto de 2022. [\(Ap, La Jornada, Política, p. 5\)](#)

Migrantes, “ex presos y locos que nos envenenan”: Trump



El ex presidente de Estados Unidos, Donald Trump, aseguró que los migrantes indocumentados están “envenenando la sangre de nuestro país”, en una entrevista concedida al sitio de internet The National Pulse.

“Nadie tiene idea de dónde vienen estas personas, pero nosotros sabemos que vienen de prisiones. Sabemos que vienen de instituciones de salud mental y de manicomios. Sabemos que son terroristas. Nadie había visto antes lo que estamos atestiguando ahora.

Es muy triste para nuestro país. Están envenenando la sangre de nuestro país”, afirmó Trump al periodista indobritánico Mhendi Hasan.



“Es muy malo y la gente viene con enfermedades. La gente viene con todo lo posible que puedan tener”, añadió el exmandatario.

El republicano también acusó que no hay ningún control sobre lo que está pasando y defendió la construcción del muro fronterizo entre México y Estados Unidos.

“Cuando tú ves el número de personas que entran y que el número es cada vez es más grande, es algo que nadie entiende”, reclamó. ([Redacción, Milenio, P.p. y Política, p. 7](#))

DeSantis asegura que cumplirá idea de Trump



El gobernador de Florida, Ron DeSantis, afirmó que cumplirá la promesa que hizo el expresidente Donald Trump en la campaña de 2016, para hacer que México pague por la construcción del muro fronterizo, a través de las remesas que envían los mexicanos a sus familias.

Durante un mitin de campaña rumbo a la presidencia de los Estados Unidos en 2024, criticó a Trump por no haber cumplido su palabra de obligar a México a pagar la barrera fronteriza, la cual, dijo, sólo utilizó como un slogan, al tiempo de señalar que la migración es un problema grave para su país.

“Es interesante porque yo sí voy a construir el muro porque si lo necesitamos. No puedes simplemente usarlo como eslogan de campaña, tienes que cumplirlo. Donald Trump estaba allí en un mitin y empezó a hablar sobre su promesa de construir el muro y eso obviamente no sucedió.



“Dice que no se puede simplemente obligar a que lo pague, que no hay un mecanismo legal para hacerlo. ¿No es lo que dijo en sus mítines de 2016?, yo estaba ahí”, declaró DeSantis, quien reprochó las excusas de Donald Trump para no cumplir esa promesa.

“¿Cómo lo hacemos? No basta con acudir a ellos y exigirles que paguen. Lo que debemos de hacer es imponer tarifas a todas las remesas que se envían a México y a otros países. Hay miles de millones de dólares que podremos recaudar para construir el muro fronterizo”, aseguró. [\(Sergio Ramírez, La Razón, Informativo, p. 06\)](#)

Unión Europea

UE propone a México aprovechar la mano de obra migrante

El embajador de la Unión Europea (UE) en México, Gautier Mignot, dijo este viernes que ante el flujo migratorio sin precedentes hacia Estados Unidos, México debe aprovechar la fuerza laboral de quienes atraviesan el país para satisfacer la demanda creciente de mano de obra en las industrias. El diplomático de origen francés señaló en entrevista que la fuerza laboral es una demanda que se incrementa con el paso del tiempo, no solo en México, sino en todo el mundo.

“Lo que vemos hoy en día, es que muchas empresas no encuentran la mano de obra que necesitan. Visitando empresas europeas en el país, muchas nos dicen: ‘No conseguimos toda la mano de obra que necesitamos’, en particular, en el norte del país”, indicó.

Es por ello que, consideró, será necesario capacitar a más jóvenes en el país y ayudar a los trabajadores a adaptarse a las nuevas tendencias tecnológicas y de innovación. *(EFE, La Crónica de Hoy, Nacional, p. 5)*

Polonia y Hungría traban acuerdo de la UE sobre migración





En la cumbre informal de la Unión Europea (UE) en Granada, la oposición de Polonia y Hungría ha bloqueado un acuerdo sobre migración y asilo. Esta situación llevó al presidente del Consejo Europeo, Charles Michel, a publicar su propia declaración sobre el tema.

Aparte de la migración, los líderes de los veintisiete Estados miembros de la UE discutieron otros temas en la cumbre de Granada. Esto incluyó la ampliación del club comunitario con la futura entrada de nuevos Estados miembros.

La declaración de Charles Michel sobre migración subraya que este desafío requiere una respuesta europea inmediata. Se compromete a abordar la migración irregular de manera efectiva, combatiendo el crimen organizado y el tráfico de personas, y respetando los valores y principios de la UE.

El debate migratorio en Granada se produjo después de que los países de la UE llegaran a un acuerdo sobre el Reglamento de Crisis, la última pieza del Pacto Europeo de Migración y Asilo. Esto marca un paso importante en la reforma que la UE ha estado preparando durante los últimos cuatro años.

Polonia y Hungría en desacuerdo

Para llegar a este acuerdo, no era necesaria la unanimidad de todos los países miembros de la UE. Sin embargo, Polonia y Hungría votaron en contra, expresando su desacuerdo con la toma de decisiones sobre migración por mayoría cualificada en lugar de unanimidad.

El primer ministro húngaro, Viktor Orbán, criticó duramente a la UE por haber aprobado los recientes acuerdos sobre migración y asilo sin su consentimiento, afirmando que la Unión Europea había “violado” y “forzado” a Hungría y Polonia a aceptarlos.

A pesar del acuerdo entre los Estados miembros, aún será necesario negociar con la Eurocámara, el órgano colegislador de la UE junto con los Estados miembros. Esto permitirá llegar a un acuerdo definitivo sobre el paquete legislativo migratorio y su entrada en vigor.

El primer ministro polaco, Mateusz Morawiecki, expresó una fuerte oposición al acuerdo de reparto de migrantes alcanzado en Bruselas, calificándolo como un “dictado” de la Comisión Europea y Alemania.

En una rueda de prensa posterior a la cumbre, Charles Michel destacó que en los debates europeos siempre existen cuestiones “ideológicas”, “duros” o “difíciles”. Afirmó que su declaración personal sobre la migración cuenta con un “amplio apoyo” entre las capitales europeas.



Ursula von der Leyen, presidenta de la Comisión Europea, enfatizó que la UE busca una migración regular y segura. Señaló que la UE no desea que las personas arriesguen sus vidas y bienes para llegar a la comunidad, sino que utilicen rutas seguras.

Este jueves, en una reunión celebrada en el margen de la cumbre en Granada, varios países, incluyendo el Reino Unido, Italia, Países Bajos, Francia, Albania y la Comisión Europea, acordaron un plan de ocho puntos para combatir la inmigración irregular y el tráfico de personas. Esto incluye la intención de “detener a todas las embarcaciones involucradas” en el transporte ilegal de migrantes. ([Alan Rodríguez y EFE, La Crónica de Hoy, Mundo, p. 17](#))

[17](#)

([AFP, La Jornada, Mundo, p. 22](#))

([Pablo R. Suanzes /Enviado Especial, Milenio, El Mundo, p. 20](#))

([EFE, El Sol de México, Mundo, p. 25](#))

Seguridad

Va el Tesoro por la 'narcocadena' del suministro



El Departamento del Tesoro de Estados Unidos enfocará esfuerzos en “asfixiar” a los cárteles mexicanos de la droga mediante ataques quirúrgicos a sus operadores financieros y proveedores químicos alrededor del mundo, como parte de un fortalecimiento de su campaña para combatir el tráfico de fentanilo.



“Vamos a asegurarnos de que podemos ir en contra de toda la cadena de suministro, lo que significa ir contra el liderazgo de estas organizaciones criminales transnacionales, particularmente enfocados en el Cártel de Sinaloa y el CJGN debido a su importante papel en la producción de fentanilo”, dijo Brian Nelson, subsecretario para el Terrorismo e Inteligencia Financiera del Departamento del Tesoro.

En entrevista exclusiva con MILENIO tras participar en el Diálogo de Alto Nivel de Seguridad, Nelson detalló parte de las nuevas estrategias coordinadas con México para combatir a las organizaciones criminales transnacionales. Se trata de un esfuerzo que podrá conducir a golpear a los socios de Sinaloa y Jalisco en donde se encuentren, ya sea en Asia, México o América.

En ese sentido, detalló que Washington irá ahora contra las cadenas de suministro del narco, con miras a ir reduciendo el número de empresas que pueden hacer negocios con los cárteles, como navieras o farmacéuticas. Tan sólo esta semana, se vio un ejemplo con las sanciones anunciadas contra 14 compañías chinas que proveen de precursores al cártel de Sinaloa y al de Jalisco Nueva Generación.

“Una de las razones por la que estos diálogos de alto nivel de seguridad, y los diálogos de alto nivel entre México y Estados Unidos son tan importantes, es por eso: son para hacer compromisos políticos para ir realmente contra todos los niveles de estas organizaciones”, dijo.

Nelson explicó que la prioridad es atacar cada eslabón de la cadena de suministro, incluyendo el tráfico de armas provenientes desde Estados Unidos, y la violencia que este genera, en línea con la serie de sanciones que el Tesoro ha impuesto a través de su Oficina para el Control de Bienes Extranjeros (OFAC) en contra de entidades e individuos involucrados en el tráfico internacional de opioides sintéticos.

“Vamos a ir contra las empresas de precursores que están enviando estos químicos, la mayoría desde China pero también desde otros países del mundo, y asegurarnos de que estamos interrumpiendo esa actividad [...] (También) iremos en contra, nuevamente, de los traficantes de armas que proveen las armas que llevan a una violencia devastadora aquí en México, y también iremos contra cosas como el proceso, los objetos, el equipamiento para producirlas”, sostuvo.

Expuso que a nivel financiero, para dejar sin recursos a traficantes de armas, drogas y precursores, el Departamento del Tesoro ha propuesto un esquema colaborativo entre las autoridades, entidades reguladoras e instituciones privadas, como son los bancos, para identificar de manera más eficaz a los delincuentes.



Para lograr el objetivo y profundizar la estrategia, consideró que es necesaria una mayor participación de instituciones privadas.

“Un par de cosas en las que estamos enfocados es en trabajar más de cerca con instituciones financieras privadas, porque una de las cosas que hacemos como Departamento del Tesoro es confiar en instituciones financieras para identificar actividades sospechosas que después alimentamos para robustecer las investigaciones de las autoridades, y otras formas para trabajar con la UIF aquí en México para incentivar a las instituciones financieras para que provean de información muy valiosa”, planteó.

La información, de acuerdo con Nelson, debería ser compartida en tiempo real junto con una mayor inversión para la investigación y prevención de delitos, para ganar terreno a las organizaciones criminales, con las que se está en un juego constante del gato y el ratón.

“Buscamos seguir redefiniendo las medidas del éxito que buscamos, para asegurarnos de que logramos un progreso significativo, y creo que queremos presionarnos para ser aún más creativos de lo que hemos sido dado a la dinámica del gato y el ratón en la que obviamente estamos.”

El subsecretario para el Terrorismo e Inteligencia Financiera de EU reconoció que el tráfico de armas fortalece a los cárteles de las droga en México, particularmente los de Sinaloa y Jalisco Nueva Generación.

Desde el lado estadounidense, señaló que se enfocan en atacar la “reputación” de los traficantes al identificarlos.

“Negándoles los beneficios que generan de esa actividad en particular, cuando podemos hacerlo ambos, Estados Unidos y México, y después incentivando el que quieran salir de la lista proveyendo a las autoridades información importante”.

Nelson agregó que, para combatir a los cárteles, es necesario primero terminar con la burocracia de las autoridades.

“Trabajar a través de esos retos burocráticos es muy significativo en esta pelea, y la cosa es que necesitamos tomar un paso atrás y pensar en lo que hacemos y en que estas organizaciones criminales transnacionales tienen estos mismos restos burocráticos y mucho de nuestro trabajo es romper su burocracia”. ([Ángel Hernández, Milenio, Ocho columnas](#))



El Mencho ya tiene metralletas como las de Terminator



LA PREDILECTA DEL CJNG

La minigun, que modificada puede hacer hasta 150 disparos por segundo

· INFORMACIÓN: Óscar Balderas

· GRÁFICO: Moisés Butze

Nombre: M134

Desarrollador:
General Electric

- Es de una aleación de metales que la blinda ante cualquier ataque

Tipo:
Ametralladora rotativa

País de origen:
Estados Unidos

- Solo se puede montar sobre tanques o helicópteros

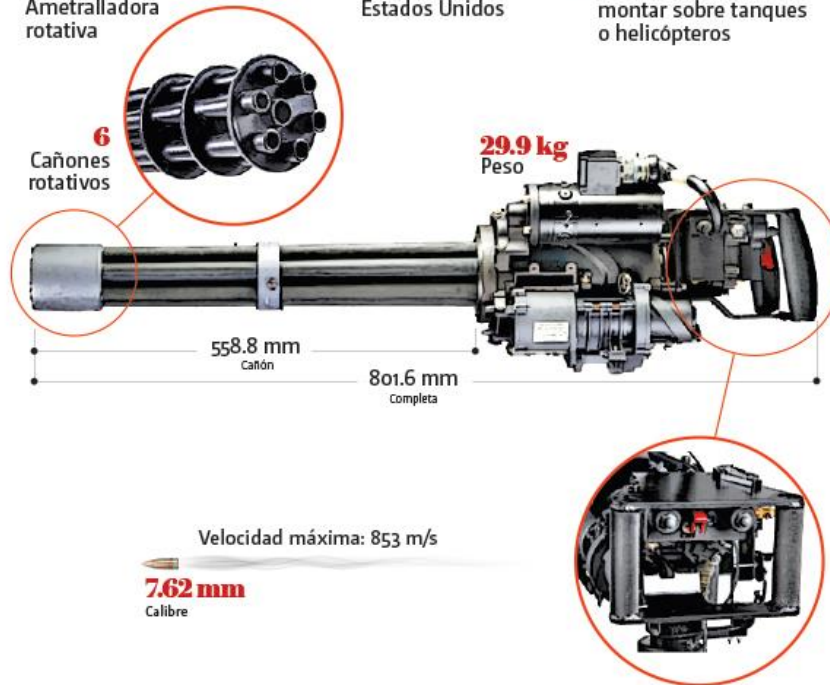

Es el orgullo de la industria armamentística de Estados Unidos. Es también, a partir de esta semana, el terror de quienes viven en regiones del Pacífico disputadas por el crimen organizado.



Producida por General Electric, un día de 1963 se les ocurrió a sus directivos que, además de hacer refrigeradores y lavadoras, harían el arma más perfecta para evaporar personas. Su nombre oficial es M134, pero todos los que poseen una —incluido el Cártel Jalisco Nueva Generación (CJNG)— la llaman Minigun.

Está hecha de una aleación de metales que la blindada ante cualquier ataque y que se puede montar sobre tanques o helicópteros. Es tan rápida que —modificada— puede hacer hasta 150 disparos por segundo. Tan mortal que puede perforar una placa de máximo blindaje en menos de medio minuto. Tan efectiva que hasta quienes no tienen entrenamiento bélico pueden usarla intuitivamente como si se tratara de un videojuego.

Veloz, letal, confiable. Tiene el trinomio perfecto de quienes aman las armas. La usan desde Alemania hasta Turquía. Desde soldados hasta terroristas. Los conocedores de artillería dicen que es el instrumento de guerra más efectivo para exterminar una comunidad entera en tiempo récord, detrás de la bomba atómica.

Es el arma preferida de Terminator cuando lucha contra Depredador, de los salvadores de humanos en la saga Matrix y de los villanos que quieren acabar con James Bond. Y ahora está en manos de algunos capos.



Este jueves hizo su debut público en manos del crimen organizado en la “guerra contra el narco”. Había rumores desde 2018 de que el capo de las drogas Nemesio El Mencho Oseguera Cervantes la guardaba como su más temible guardaespaldas en caso de emergencia.

Ni el Ejército ni las comunidades acechadas por el capo querían creerlo, pero el rumor se convirtió en certeza en Cotija, Michoacán, donde la Minigun hizo añicos camionetas en sólo unos segundos demostrando lo que podría hacer contra civiles, policías y militares.



Fuentes consultadas por MILENIO en México y Estados Unidos en los gabinetes de seguridad coincidieron en que el arsenal del CJNG ya está integrado por, al menos, una docena de Minigun. La última ubicación conocida de ese armamento está en Michoacán, Jalisco y Zacatecas, donde los pistoleros del Mencho libran una guerra contra Cárteles Unidos y el Cártel de Sinaloa. Aunque podrían ser más.

“Sabemos por investigaciones que se han hecho contra traficantes de armas, por ejemplo, en Texas, que un cártel en especial hizo pedidos de piezas que sólo son consistentes con una Minigun. Esto ha sido de especial preocupación en el combate a los cárteles porque no hay fuerza de seguridad en México capaz de resistir un ataque con esta arma”, aseguró un agente texano que hace labores de inteligencia y compras de armas simuladas para la Oficina de Alcohol, Tabaco, Armas de Fuego y Explosivos (ATF).

PODERÍO



3 segundos
Agujerear
un automóvil



6 segundos
Romper
un techo



10 segundos
Acabar con una
comandancia de
policías



5 segundos
Arrasar un
pueblo desde
el aire



Cruza la frontera pieza por pieza

Sus características de fábrica la hacen engañosa. Su peso puede variar entre 20 y 40 kilos y su longitud roza el metro. A simple vista es liviana y corta. Pero basta con hacerle algunas modificaciones para convertirla en una monstruosidad que escape 9 mil balas por minuto de calibre 7.62 mm con una potencia máxima hasta a 1.8 kilómetros lejos de su objetivo. Su costo ronda los 180 mil dólares por unidad más municiones y gastos de envío.

Cinco minutos de uso, a toda velocidad, puede costar medio millón de pesos sólo en cartuchos, así que su uso sólo puede ser costeado por gobiernos nacionales, cárteles globales y grupos terroristas de gran escala.

Así la describe en Reddit un entusiasta de las armas que dice pertenecer a la Asociación Nacional del Rifle en Estados Unidos: puede matar a una persona con chaleco blindado en un segundo; destruir un automóvil en tres; deruir una comandancia de policía en diez y a un pueblo pequeño en cinco minutos.

La engendró un médico con vocación de inventor llamado Richard Jordan Gatling, quien tuvo la idea de tomar una metralleta e incorporarle una rotativa de seis cañones, para que tirara balas como si fueran infinitas.

El invento quedó empolvado debido a que semejante poder sobrecalentaba cualquier motor de la época... hasta que los directivos de General Electric recuperaron la idea y le incorporaron un sistema de enfriamiento para que la cadencia de tiro no se interrumpiera. El ajuste funcionó y el ejército estadounidense aprovechó la innovación para llevar la Minigun a la guerra de Vietnam.

Los dos expertos consultados por este diario coinciden en que las Minigun del Mencho sólo pueden tener como origen Estados Unidos y que su forma de llegada a México sólo puede ser uno: un tráfico “hormiga” facilitado por autoridades corruptas en ambos lados del Río Bravo que permiten que, escondidas en automóviles, pasen desarmadas —pieza por pieza— hasta que alguien en México tenga suficientes fragmentos para armarla de vuelta y modificarla al gusto del Cártel Jalisco Nueva Generación.

Ese es el método descrito en el expediente 1:18-cr-00134-RP en la corte federal del Distrito Sur de Texas: un ex policía en aprietos económicos llamado Michael Fox se declaró culpable de aprovecharse de ser un comprador de armas con licencia para vender entre 2014 y 2017 varias Minigun a un cliente que abastecía a cárteles mexicanos.



Para asegurarse que nadie los atrapara lo hacían pieza por pieza. Una vez que las armas llegaban a Tamaulipas, el mejor postor se encargaba de contratar a un experto que las reconstruyera desde los resortes.

El periodista John Crump, especialista en armas y activista a favor de la libre posesión de armas en Estados Unidos, aseguró a este diario que el gobierno de Estados Unidos no tiene reportes de Miniguns robadas. La única explicación posible para que el CJNG tenga una docena es la corrupción.

“Diversión” para niños y grandes

La ingeniería de la Minigun es tan cercana a la perfección que hasta las compañías de juguetes para niños le sacan provecho a su temible reputación.

Por ejemplo, la marca de juguetes Nerf, propiedad de Hasbro, tiene cuatro versiones: dardos de espuma, balas de plástico, metralleta de agua y un paquete de lujo que incluye blancos, chalecos balísticos y pintura de guerra. Otras compañías, como Art Creativity, ofrecen réplicas de Miniguns para menores de 10 años con decenas de proyectiles y un soporte para usar las mesas y ventanas de casa como tanquetas o avionetas artilladas.

RÉPLICAS Su maquinaria es tan cercana a la perfección que lo mismo es copiada en juguetes, que en videojuegos



Lego



Call of Duty



Nerf



Para los adolescentes están las versiones virtuales que ofrecen videojuegos como Call of Duty, donde la Minigun es ideal para despersonalizar el multihomicidio y asesinar a decenas de civiles sin tener que ver una gota de sangre. O también están las réplicas de Lego que ofrecen una experiencia amena, mientras la familia ensambla su propia arma de destrucción.

Lo mismo hay para adultos: en línea es fácil encontrar rompecabezas de origen chino para construir esta poderosa ametralladora con piezas de cartón y pintar con paciencia todas sus piezas hasta que esté lista para ser el orgullo de la sala familiar.

Hay versiones para infantes, adolescentes y para adultos mayores que se quieren distraer con una maqueta bélica. Y también hay versiones reales para la milicia japonesa, los marines de Estados Unidos, la Mossad de Israel y para los paramilitares de Colombia.

Las propias Fuerzas Armadas en México usaron una Minigun para detener a Ovidio Guzmán el pasado 5 de enero en Culiacán, Sinaloa, y también la usó la Secretaría de Marina en 2017 en Tepic, Nayarit, para detener a Juan Francisco Patrón Sánchez, El H-2, miembro del clan de los Beltrán Leyva.

Y desde octubre de 2023 es también el arma predilecta de Nemesio Oseguera Cervantes, El Mencho. Es su seguro de vida para que nadie lo pueda atrapar y llevarlo ante la justicia. [Óscar Balderas, Milenio, P.p. y Al Frente, p. 4](#)